

MONTERINGSANVISNING

Bender Classic smidesport



Marknaden smartaste staket

Sätt pricken över i:et och krön muren med Classic smidesstaket. Staketen är klassiskt antracitfärgade och tillverkas i tvåmeterssektioner i två olika höjder, 900 och 450 mm. Classic smidesgrind öppnar 1 m och är i höjden 1250 mm, finns även som dubbel smidesport i öppningen 4 m.

MONTERINGSANVISNING

Bender Classic smidesport



Ett paket Classic smidesport innehåller:

- 2 st vändbara grindar, vänster och höger öppning
- 2 set gångjärn med betongskruvar



Classic smidesport
4000x1250 mm
Art nr 2974050



Classic smidesstaket är marknadens smartaste. Staketet är klassiskt antracitfärgade och tillverkas i tvåmeterssektioner i två olika höjder, 900 och 450 mm, med passande smidesstolpar.

Staketet har en tillhörande smidesgrind som öppnar 1 m och är i höjden 1250 mm. Vi har även en dubbel smidesport med total öppning på 4 m i samma höjd. Se separata monteringsanvisningar.

Grinden monteras med fördel tillsammans med våra olika stolpar t ex stolpelement eller granitstolpar. Tänk på att dessa måste vara dimensionerade och grundlagda för detta ändamål.

Verktyg du behöver

Mätverktyg, skruvdragare, slagbormaskin, betongborr Ø5 och Ø8 mm, ev metallsåg, skyddsglasögon, andningsskydd, hörselskydd och handskar.



Benders information är kostnadsfri och ska inte uppfattas som en detaljerad konstruktionsritning, men är ändå till stor hjälp vid byggnationen.

OBS! Vid borrar eller kapning av sten och metall ska skyddsglasögon, hörselskydd och vid behov andningsskydd användas.



MONTERINGSANVISNING

Bender Classic smidesport



Monteringsanvisning

1. Avståndet mellan stolparna bör vara mellan 4000-4020 mm. Det är viktigt att stolparna dimensioneras och grundläggs för detta ändamål. (bild 1).
2. Markera hålen för den övre gångjärnsplattan med hjälp av mått A (bild 1).
3. Mät avståndet mellan gångjärnen (mått B och C) på grinden (bild 2).
4. Genom att använda måttet B & C, markera ut de nedre gångjärnsplattornas borrhål (bild 1).

5. Borra de utmärkta hålen med Ø8 mm betongborr och rengör hålen, förborra gärna dessa med ett Ø5 mm styrhål (bild 3).
6. Montera gångjärnsplattorna med bifogade betongskruvar (bild 4).
7. Montera gångjärnsbultarna på bägge gångjärnsplattorna och häng på grindarna.
8. Genom att vrida bultarna medurs eller moturs kan grinden justeras, så att den blir horisontellt jämn. Avståndet mellan grindarnas sida bör vara 10-15 mm (bild 1). Bultarna kan kapas kortare vid behov.

Bild 1. Exempelritning med smidesport Classic monterad mellan två stolpar av Bender Stolpelement.



Bild 2.



MONTERINGSANVISNING

Bender Classic smidesport

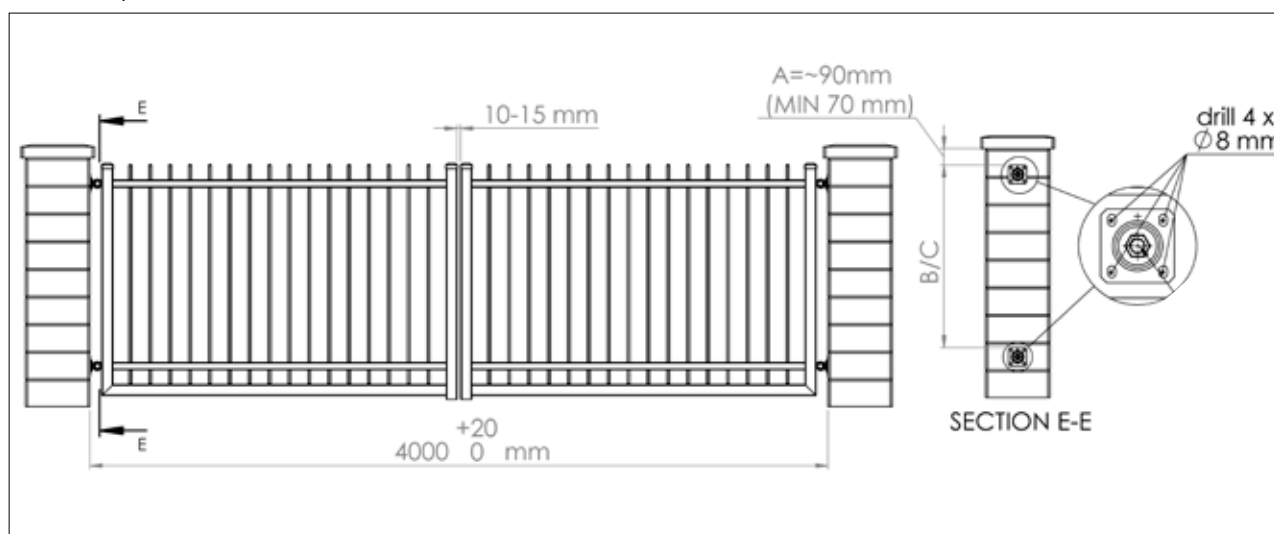
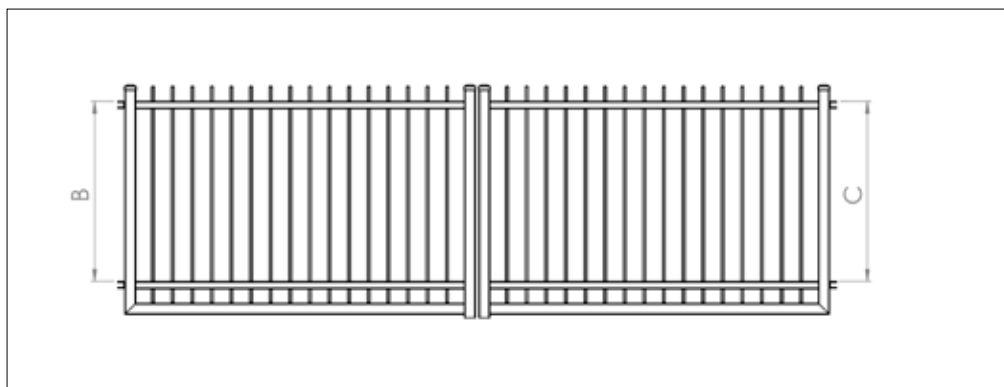

Bild 3. Smidesgrundens gängjärnsplatta.



Bild 4. Gängjärnsplattans betongskruv.